



# Anvisningar för montering, användning och underhåll

## Secure Lock

Wayne-Dalton Europe  
1 Rue Maurice Hollande  
51100 Reims, France  
www.waynedalton europe.com  
ELLER

Wayne-Dalton Corp.  
P.O. Box 67 Mt. Hope,  
OH 44660 - USA  
(888) 827-3667  
www.wayne-dalton.com

Modeller: Wayne-Dalton Confort / 9100  
Wayne-Dalton Diffusion / 9600  
Wayne-Dalton Prestige<sup>+</sup> / 40 mm / 9500

**NOTERA:** Illustrationer till monterings-, användnings- och underhållsmanualen (del #320865) måste medfölja dessa anteckningar rörande monterings-, användnings- och underhållsmanualen.

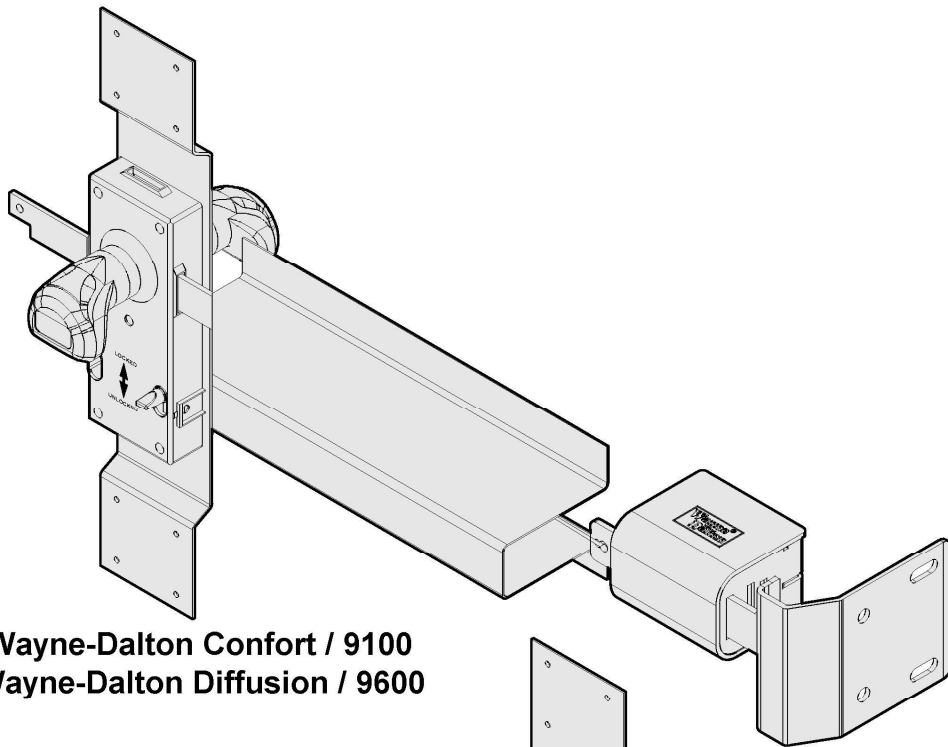

Wayne-Dalton Confort / 9100  
Wayne-Dalton Diffusion / 9600

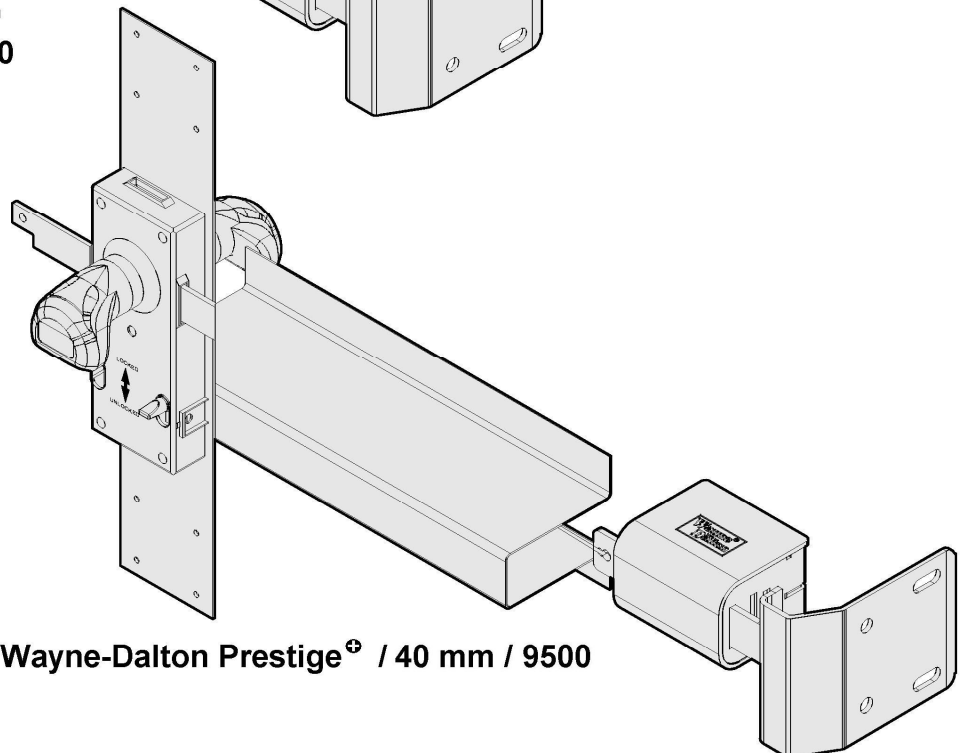

Wayne-Dalton Prestige<sup>+</sup> / 40 mm / 9500



# INNEHÅLLSFÖRTECKNING

## Anvisningar för montering, användning och underhåll

Symbolförklaring	2.
Viktiga säkerhetsinstruktioner vid montering	2.
Förpackningsinnehåll	3.
Nödvändiga verktyg	3.

### "MONTERING"

Placering av säkerhetslåset	4.
Montering av låsplattan	4.
Fäst av låsplattan	4.
Montering av Euro Cylinderlås / Låsmekanism	4.
Fäst låsmekanismens montering	4. - 5.
Fäst låskolvsvajern	5.
Fäst låsbasens montering	5.
Montera och fäst brytskyddsplattan	5.
Montera vajerns säkerhetsskydd / Säkerhetslåsets skydd	6.
Telefonnummer till kundservice	6.

## SYMBOLFÖRKLARING



VARNING! Risk för skada



**AV SÄKERHETSSKÄL ÄR DET MYCKET VIKTIGT ATT FÖLJA ALLA INSTRUKTIONER.**

1. LÄS OCH FÖLJ ALLA INSTRUKTIONER FÖR MONTERING.
2. Borra inte i låssektionen, installera ej heller ett säkerhetslås på dörrar som öppnas elektriskt. Dörren och/eller elektriska dörröppnare kan skadas om dörröppnaren används när dörren är låst.
3. Använd skyddsglasögon för att undvika ögonskador när du använder verktyg för att montera, reparera eller justera säkerhetslås.
4. För att undvika handskador, använd skyddshandskar för att montera, reparera eller justera säkerhetslås.
5. Använd bara säkerhetslåset efter att det är korrekt monterat och justerat.
6. Säkerhetslåset får inte monteras i en frätande miljö.
7. **SPARA DESSA INSTRUKTIONER.**

**NOTERA:** Använd dessa anvisningar för montering, användning och underhåll i enlighet med skisserna för montering, användning och underhåll för att utföra monteringen. Följande bokstäver & siffror inom parantes, [exempel: (A1)] refererar till detaljer som finns listade i manualen för montering, användning och underhåll.

## Förpackningsinnehåll

### Förpackningsinnehåll "A" (Se sid 2 i skisser till monterings-, användnings- och underhållsmanualen)

DELAR	ANTAL	DELAR	ANTAL
<b>A1.</b> Låsmekanism	1	<b>A15.</b> Euro Cylinderlås	1
<b>A2.</b> Låsplatta (Endast 9100 / 9600 dörrar)	1	<b>A16.</b> $\varnothing 6.35 \times 14.29\text{mm}$ (1/4"-20x 9/16") Skenbult	3
<b>A3.</b> Låsplatta (Endast 9500 / 40 mm dörrar)	1	<b>A17.</b> $\varnothing 6.35\text{mm}$ (1/4" – 20) Flänsmutter	3
<b>A4.</b> Brytskyddsplatta	1	<b>A18.</b> $\varnothing 4.17 \times 12.70\text{mm}$ (#8 x 1/2") Metallskruv	8
<b>A5.</b> Låsfjäder	1	<b>A19.</b> $\varnothing 6.35 \times 17.46\text{mm}$ (1/4"-20x11/16") Självborrande skruv	6
<b>A6.</b> Insides- / utsideshandtag	1	<b>A20</b> <b>M5 x 45mm</b> Bult (endast 9100/9600 dörrar)	1
<b>A7.</b> Säkerhetslåsskydd	1	<b>A21</b> <b>M5 x 65mm</b> Bult (endast 9500/40 mm dörrar)	1
<b>A8.</b> Säkerhetslåsskiva	1 Höger hand och Vänster hand	<b>A22</b> <b>M5 x 50mm Flathuvad mässingskruv</b>	1
<b>A9.</b> Utsidespackning	1	<b>A23.</b> $\varnothing 4.83 \times 38.10\text{mm}$ (#10x1-1/2") Självgängande skruv	4
<b>A10.</b> Skydd för låsmekanism	1	<b>A24.</b> $\varnothing 4.83\text{mm}$ (#10 – 32) Mutter	1
<b>A11.</b> Låskolvsvajer	1	<b>A25.</b> $\varnothing 4.83 \times 19.05\text{mm}$ (#10 - 32 x 3/4") Bult	1
<b>A12.</b> Säkerhetslåsets bas	1		
<b>A13.</b> Vajerns säkerhetsskydd (Endast 9100 / 9600 dörrar)	1		
<b>A14.</b> Vajerns säkerhetsskydd (Endast 9500 / 40 mm dörrar)	1		

### Nödvändiga verktyg "B" (Se sid 3 i skisser till monterings-, användnings- och underhållsmanualen)

DELAR	ANTAL	DELAR	ANTAL
<b>B1.</b> Elektrisk borr (med clutch)	1	<b>B10.</b> 35 mm (1-3/8") Hålsåg	1
<b>B2.</b> 11 mm (7/16") Sexkantsnyckel	1	<b>B11.</b> Handskar	1
<b>B3.</b> 8 mm (5/16") Sexkantsnyckel	1	<b>B12.</b> Skruvmejsel (platt)	1
<b>B4.</b> Måttband	1	<b>B13.</b> Blyertspenna	1
<b>B5.</b> Låstång	2	<b>B14.</b> Skyddsglasögon	1
<b>B6.</b> 11 mm (7/16") Nyckel	1	<b>B15.</b> Skruvmejsel (stjärn)	1
<b>B7.</b> 18 mm (11/16") Hylsa	1	<b>B16.</b> Spärnyckel	1
<b>B8.</b> 16 mm (5/8") Borr	1	<b>B17.</b> Tång	1
<b>B9.</b> 6 mm (1/4") Borr	1		

# Montering

**NOTERA:** Säkerhetslåset kan monteras antingen på vänster eller höger sida av sektionen. Figurerna visar montering på höger sida, montering på vänster sida är motsatt symmetrisk.

**VIKTIGT!** Höger och vänster sida är så som man ser det när man står inne i byggnaden och tittar ut.

<b>Placering av säkerhetslåset</b> (Se diagram 1 på sidan 3 i <i>Skisser till monterings-, användnings- och underhållsmanualen</i> )	
<b>STEG 1</b>	
Nödvändiga verktyg (B1) (B4) (B9) (B13)	<p><b>[1.1]</b> Börja på utsidan av dörren, hitta första mellanrummet (1a) på varje sida av den andra låssektionen (1b). Mät och markera en vertikal linje (1c) i mitten på det mittersta mellanrummet på den andra sektionen.</p> <p><b>[1.2]</b> Mät och markera sedan en horisontell linje (1d) på halva sektionshöjden på samma mellanrum enligt figuren. Borra ett 6mm (1/4") hål (1e) genom sektionen där den vertikala och den horisontella linjen korsar varandra.</p> <p><b>NOTERA:</b> Vanligt för dörrar med ett udda antal upphöjda paneler är att man monterar låset på höger sida av sektionen inifrån sett.</p>

<b>Montering av låsplattan</b> (Se diagram 2 på sidan 4 i <i>Skisser till monterings-, användnings- och underhållsmanualen</i> )	
<b>STEG 2</b>	
Nödvändiga verktyg (B13)	<p><b>[2.1]</b> <b>[2.2]</b> På insidan av dörren, håll tillfälligt låsplattan (A2 eller A3) tryckt emot sektionen och passa det mittersta hålet på låsplattan (1f) över det tidigare borrarade hålet (1e) från STEG 1 och loda sedan låsplattan.</p> <p><b>[2.3]</b> Markera det övre hålets position (1g) med en blyertspenna och markera mitten på nyckelhålet nedanför det mittersta hålet på låsplattan. Ta bort låsplattan från sektionen.</p> <p><b>NOTERA:</b> På 9100 / 9600 dörrar är låsplattan (A2) formad för att matcha insidan av dörrsektionens profil.</p> <p><b>NOTERA:</b> På 9500 / 40mm dörrar kan du behöva ett litet vattenpass för att loda låsplattan (A3).</p>

<b>Fäst låsplattan</b> (Se diagram 3 på sidan 4 i <i>Skisser till monterings-, användnings- och underhållsmanualen</i> )	
<b>STEG 3</b>	
Nödvändiga verktyg (B1) (B8) (B10) (B15)	<p><b>[3.1]</b> Använd det markerade hålets position (1g och 1h) från STEG 2, borra ett 16mm (5/8") hål (1g) ovanför det tidigare borrarade hålet (1e) genom sektionen och borra ett 35mm (1-3/8") hål (1h) under det tidigare borrarade hålet genom sektionen. <b>[3.2]</b> Sätt tillbaka låsplattan (A2 eller A3) tryckt mot sektionen och passa in de tre hålen på låsplattan med de tre hålen på låssektionen. <b>[3.3]</b> Medan du håller låsplattan på plats, fäst den i sektionen med hjälp av åtta <math>\varnothing 4,17 \times 12,70</math> mm (#8 x 1/2") metallskravar (A18).</p> <p><b>NOTERA:</b> På 9100 / 9600 dörrar är låsplattan (A2) formad för att matcha insidan av dörrsektionens profil.</p>

<b>Montering av Euro Cylinderlås / Låsmekanism</b> (Se diagram 4 på sidan 5 i <i>Skisser till monterings-, användnings- och underhållsmanualen</i> )	
<b>STEG 4</b>	
Nödvändiga verktyg (B15)	<p><b>[4.1]</b> Sätt in nyckeln (1i) i euro cylinderlås (A15). Vrid nyckeln och passa in låstappen (1j) till dess att den är helt i linje med euro cylinderlåsets profil. <b>[4.2]</b> Sätt in euro cylinderlåsets montering i nyckelhålet (1x) på baksidan av låsmekanismen (A1). Sätt in en M5 x 50 mm flathuvad mässingskrav (A22) på båda sidor om säkerhetslåsmekanismen och försäkra dig om att bulten går igenom de gängade hålen på euro cylinderlåset. Använd en stjärnmejsel, dra åt M5 x 50mm flathuvade mässingskraven för att sätta ihop cylinderlåset och låsmekanismen och ta sedan ur nycklarna från euro cylinderlåset.</p>



<b>Fäst låsmekanismens montering</b> (Se diagram 5 på sidorna 5 & 6 i <i>Skisser till monterings-, användnings- och underhållsmanualen</i> )	
<b>STEG 5</b>	
Nödvändiga verktyg (B1) (B3) (B7) (B12) (B16)	<p><b>NOTERA:</b> UTSIDANS hantag (1o) har Wayne Dalton graverat på skyddet. Insidans handtag har ingen gravering.</p> <p><b>[5.1]</b> Ta isär handtagen (A6) genom att sätta in en flathuvad skruvmejsel i springan längst ner på insideshandtagets bas (1n). Bänd försiktigt upp det inre skyddet (1l) för att få loss det från insideshandtagets bas. Med hjälp av en 18 mm (11/16") hylsa och en spärrnyckel, ta bort nylonlåsmuttern (1m). <b>[5.2]</b> Placera låsmekanismmonteringen (A1) på låsplattan (A2 eller A3), försäkra dig om att euro cylinderlåset (A15) är i linje med nyckelhålet (1h) på låsplattan.</p> <p><b>[5.3]</b> Sätt tillfälligt in UTSIDESHANDTAGET med det gängade skaftet (1o) i låscylinderhålet (1y) högst upp på låsmekanismmonteringen som figuren visar. Detta kommer att hålla låsmekanismmonteringen på plats när du fäster den på låsplattan med hjälp av fyra <math>\varnothing 4,83 \times 38,10</math> mm (#10 x 1-1/2") självborrande skruvar (A23)</p>

<b>STEG 5</b>	
<b>Fäst låsmekanismens montering - fortsättning</b> (Se diagram 5 på sidorna 5 & 6 i <i>Skisser till monterings-, användnings- och underhållsmanualen</i> )	
Nödvändiga verktyg (B1) (B3) (B7) (B12) (B16)	<p><b>[5.4]</b> Ta bort UTSIDESHANDTAGET med det gängade skaftet från låsmekanismmonteringen efter att du fäst det på låsplattan.</p> <p><b>NOTERA:</b> UTSIDESHANDTAGET kan inte tas isär eftersom det inte har någon nylonlåsmutter.</p> <p><b>[5.5]</b> Trä på skyddet (A10) för låsmekanismen och den yttre packningen (A9) på det gängade skaftet på utsideshandtaget (1o), som figuren visar. För in det gängade skaftet på utsideshandtaget i det övre förborrade hålet (1g) (STEG 3) på utsidan av dörren. Försäkra dig om att den yttre packningen och skyddet för låsmekanismen är i linje med varandra och placerade runt euro cylinderlås (A15). <b>[5.6]</b> På <b>insidan</b> av dörren, sätt ihop insideshandtaget genom att föra på insideshandtagets bas (1n) på det gängade skaftet på utsideshandtaget. Använd en nyckel och en 18 mm (11/16") hylsa och fäst insideshandtaget med nylonlåsmuttern (1m). Placera insideshandtagets skydd (1l) över insideshandtagets bas och tryck försiktigt till dess ett tydligt knäpp hörs.</p> <p><b>NOTERA:</b> Försäkra dig om att låsmekanismens skydd och den yttre packningen på utsidan av dörren är i linje med varandra när du monterar ihop det inre och det yttre handtaget.</p>

<b>STEG 6</b>	
<b>Fäst låskolvsvajern</b> (Se figur 6 på sidan 6 i <i>Skisser till monterings-, användnings- och underhållsmanualen</i> )	
Nödvändiga verktyg (B5) (B17)	<p><b>[6.1]</b> Vrid och håll fast insideshandtaget (A6) antingen medurs eller moturs. Sätt in en M5 x 45 mm bult (endast 9100/9600 dörrar) (A20) eller en M5 x 65 mm bult (endast 9500/40 mm dörrar) (A21) i låsmekanismens montering (A1) och dra åt för att fästa låsmekanismens skydd på sin plats. <b>[6.2]</b> Fäst sedan låskolvsvajern (A11) på låsmekanismens arm (1p) med hjälp av en <math>\varnothing 4,83 \times 19,05</math> mm (#10 – 32 x 3/4") bult (A25) och en <math>\varnothing 4,83</math> mm (#10 – 32) mutter (A24).</p> <p><b>NOTERA:</b> Försäkra dig om att <math>\varnothing 4,83 \times 19,05</math> mm (#10 – 32 x 3/4") bulten går igenom bakre delen av armen och att <math>\varnothing 4,83</math> mm (#10 – 32) muttern är på framsidan av armen.</p>

<b>STEG 7</b>	
<b>Fäst låsbasens montering</b> (Se figur 7 på sidan 7 i <i>Skisser till monterings-, användnings- och underhållsmanualen</i> )	
Nödvändiga verktyg (B1) (B2) (B6) (B17)	<p><b>[7.1]</b> Låsskivorna (A8) är märkta med "R" för höger och "L" för vänster sida. För in respektive låsskiva i den yttre springan (1q) på säkerhetslåsets bas (A12). Fäst låsfjädern (A5) på flikarna (1r) på låsbasen och låsskivan. <b>[7.2]</b> <b>[7.3]</b> Placera säkerhetslåsets bas ungefär 3 mm (1/8") från kanten på sektionen (1s) och fäst säkerhetslåsets bas på sektionen med hjälp av fyra <math>\varnothing 6,35 \times 17,46</math> mm (1/4" - 20 x 11/16") självborrande skruvar (A19). Mata in änden av låskolvsvajern (A11) genom baksidan på springan (1t) på låsskivan och medan du håller låsvajerns ände, fäst med en <math>\varnothing 6,35 \times 14,29</math> mm (1/4" - 20 x 9/16") skenbult (A16) och en <math>\varnothing 6,35</math> mm (1/4" – 20) flänsmutter (A17).</p> <p><b>NOTERA:</b> Försäkra dig om att <math>\varnothing 6,35 \times 14,29</math> mm (1/4" - 20 x 9/16") skenbulten går igenom baksidan av låsskivan och att <math>\varnothing 6,35</math> mm (1/4" – 20) flänsmuttern är på framsidan av låsskivan med vajern genom baksidan av låsskivan.</p>

<b>STEG 8</b>	
<b>Montera och fäst brytskyddsplattan</b> (Se figur 8 på sidan 8 i <i>Skisser till monterings-, användnings- och underhållsmanualen</i> )	
Nödvändiga verktyg (B1) (B2) (B5) (B9) (B12)	<p><b>[8.1]</b> Placera brytskyddsplattan (A4) platt mot väggvinkeln (1v) och centrera den stora rektangulära öppningen (1u) över låsskivan (A8). <b>[8.2]</b> När den är på plats, fäst den tillfälligt med en låstäng för att hålla brytskyddsplattan på plats mot väggvinkeln. Använd de två springorna på bakre delen av brytskyddsplattan och fäst den på väggvinkeln med hjälp av två <math>\varnothing 6,35 \times 17,46</math> mm (1/4" - 20 x 11/16") självborrande skruvar (A19). <b>[8.3]</b> <b>[8.4]</b> Markera placeringen av de två runda hålen på mitten av brytskyddsplattan och borra två 6mm (1/4") hål genom vertikalskenan/väggvinkeln. Fäst brytskyddsplattan på vertikalskenan/väggvinkeln med två <math>\varnothing 6,35 \times 14,29</math> mm (1/4" - 20 x 9/16") skenbultar (A16) och <math>\varnothing 6,35</math> mm (1/4" – 20) flänsmuttrar (A17).</p> <p> Försäkra dig om att skenbultarna är placerade på insidan av vertikalskenan och att flänsmuttrarna är på utsidan av väggvinkeln.</p> <p>Lås och lås upp låset flera gånger för att försäkra dig om att låskolven går fri från brytskyddsplattan när handtaget vrids och låskolven går in i brytskyddsplattan när handtaget släpps upp. Justera vajern om nödvändigt. Kapa av överflödiga vajer med en avbitartång efter att låset är korrekt justerat och fungerar tillfredsställande.</p>

<b>STEG 9</b>	<b>Montera vajerns säkerhetsskydd / Säkerhetslåsets skydd</b> (Se figur 9 på sidan 9 i <i>Skisser till monterings-, användnings- och underhållsmanualen</i> )
<p>Nödvändiga verktyg (B4) (B13)</p>	<p>Innan du monterar vajerns säkerhetsskydd, måste ytan på sektionen vara ren och torr.</p> <p> Gör rent ytan på sektionen med en blandning av hälften vatten och hälften tvättsprit eller heptan.</p> <p> Placeringen av vajerns säkerhetsskydd på sektionen är mycket viktig eftersom vajerns säkerhetsskydd inte kan flyttas när det en gång kommit i kontakt med sektionens yta.</p> <p>För <b>9100 / 9600</b>:  <b>[9.1]</b> Mät avståndet mellan den inre kanten på låsmekanismen (A1) och ändkåpan (1z).</p> <p>För <b>9500 / 40mm</b>:  <b>[9.1]</b> Mät avståndet mellan den inre kanten på låsmekanismen (A1) och säkerhetslåsets bas (A12).</p> <p><b>[9.2]</b> Använd måtten och mät och kapa vajerns säkerhetsskydd (A13 eller A14) till rätt längd. Peta bort de två remsorna skyddsfilm (1w) från kanterna på vajerns säkerhetsskydd. Placera försiktigt vajerns säkerhetsskydd över låskolvsvajern (A11) och på sektionens yta samtidigt som du försäkrar dig om att ändarna sitter kloss emot låsmekanismen och ändkåpan / säkerhetslåsets bas. Pressa för att fästa vajerns säkerhetsskydd på plats.</p> <p><b>[9.3] [9.4]</b> Passa sedan tapparna på säkerhetslåsets skydd (2a) med de yttre kanterna på säkerhetslåsets bas (2b). Tryck och trä säkerhetslåsets skydd (A7) över säkerhetslåsets bas tills ett tydligt knäpp hörs.</p>



**Frågor?**

**Behöver du information?**

Besök vår hemsida:

[www.wayne-dalton.com](http://www.wayne-dalton.com)  
[www.waynedaltoneurope.com](http://www.waynedaltoneurope.com)

Tack för ditt köp

**Lämna inte tillbaka denna produkt till affären**